

Порядок монтажа ручки Favorit C.

1. Сверлим отверстие в профиле ($\text{Ø}8,5$ мм или $\text{Ø}10,5$ мм.).

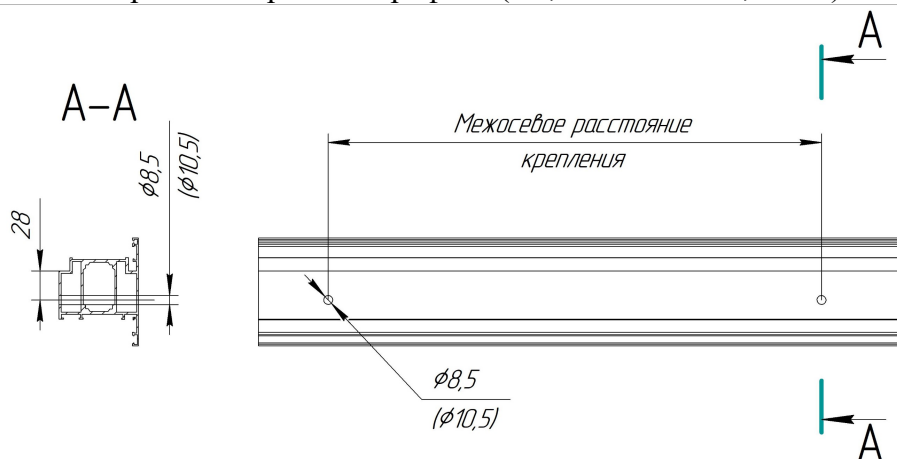

Сверлим отверстия в профиле $\text{Ø}8,5$ мм, когда срезаем (отламываем выступающую втулку на пластиковой подкладной шайбе поз.) или сверлим $\text{Ø}10,5$ мм и втулку на пластиковой подкладной шайбе оставляем. Основное предназначение этой втулки - она является прокладкой вокруг шпильки для монтажа на стеклянную дверь.



2. Подгоняем при необходимости длину шпильки. Длина шпильки должна составлять (ширина профиля+15) мм.
3. Делаем предварительную сборку внутренней рукоятки и кронштейнов.

3.1 Вставляем гайку поз.1 в отверстия пластмассовой втулки поз.3 соединителя поз.2 наружной рукоятки.



3.2 Одеваем декоративную трубки поз.4 на соединители поз.2. наружной рукоятки



3.3 Вворачиваем шпильки поз.5 в гайки поз.1 наружных рукояток

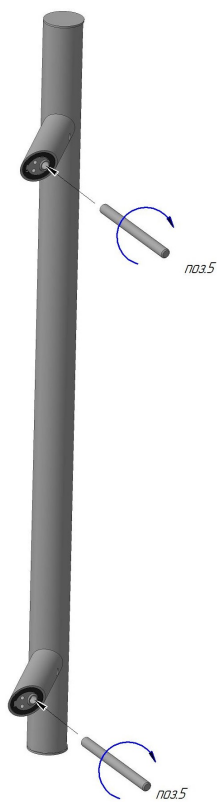

3.4 Одеваем сначала металлическую подкладную шайбу поз.6 (предварительно отклеив с нее защитную пленку), а затем пластмассовую подкладную шайбу поз.7, совмещая выступы пластмассовой шайбы поз.7 с отверстиями в металлической шайбе поз.6 и отверстиями в пластмассовой вставке поз.9 соединителя поз.2

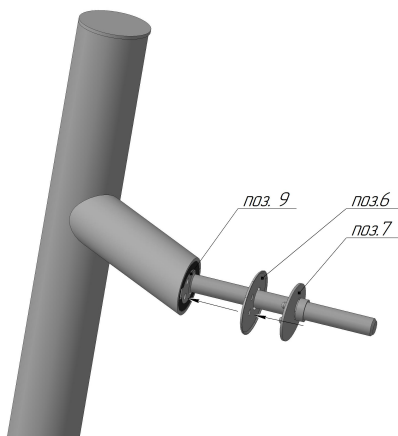

4. Проверяем выступание шпильки из профиля, оно должно быть 7 ± 1 мм.

5. Устанавливаем наружные соединители поз.10 на профиль. Одеваем на выступающую из профиля шпильку пластиковую подкладную шайбу поз.7 и металлическую подкладную шайбу поз.6. Затем вставляем выступающий конец шпильки в отверстие пластмассовой вставки поз.9 наружного соединителя поз.11 и крепим комплект со второй стороны монтажной гайкой поз.12 шестигранным ключом S5. **ГАЙКУ НЕ ЗАТЯГИВАЕМ!!!!**

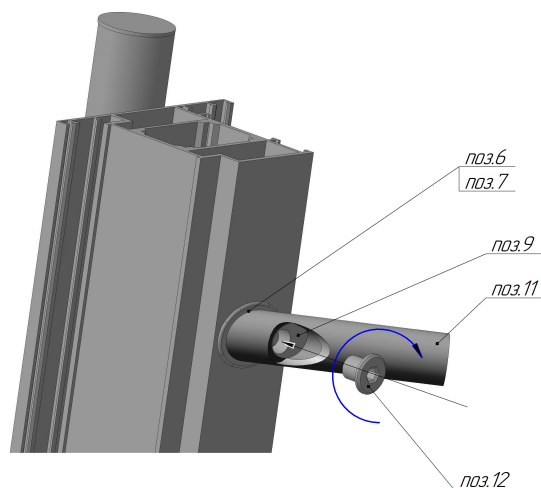

6. Вставляем выступающие втулки поз.14 внутренней рукоятки поз.13 в отверстия наружных соединителей поз.11 (при необходимости корректируем вращением положение соединителей поз.11 на профиле) и затягиваем гайки поз.12.

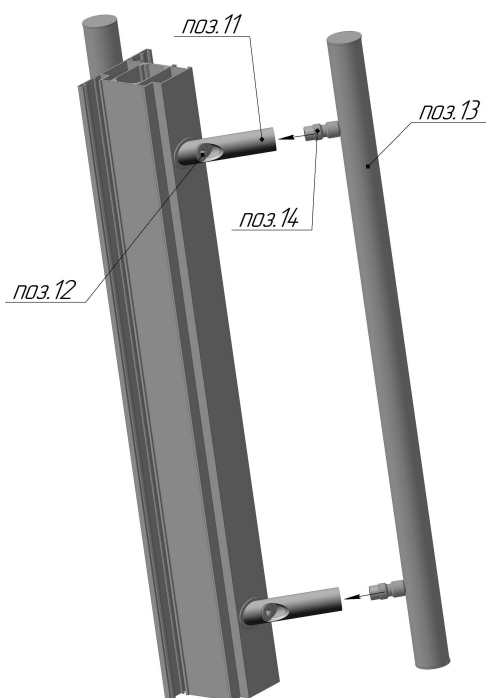

7. Снимаем рукоятку поз.13, устанавливаем нержавеющие трубки поз.15 и наживляем винты М6*5 поз. 16 для их фиксации.

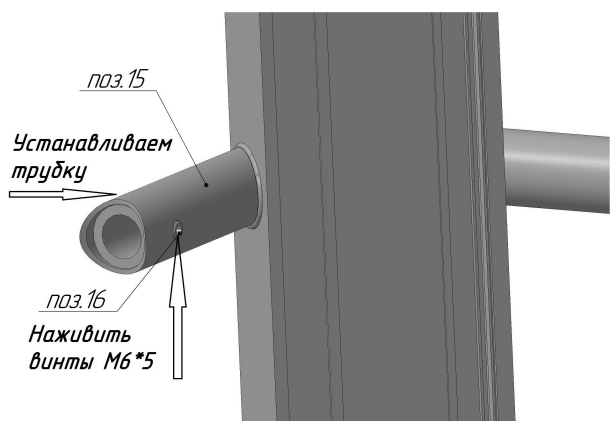

8. Устанавливаем рукоятки поз.13 и затягиваем винты поз.16.

